



SPT-1000C/SF3000

사용설명서



본 제품을 안전하고 바르게 사용하기 위해서 사용 전에 반드시 본 사용설명서를 숙지 하십시오. 본 사용설명서는 항상 사용할 수 있도록 반드시 지정된 장소에 보관해 주십시오.

DRAX
Designed by Science

CONTENTS

1. 시작하기 전에	2
2. 사양 및 명칭	4
- 기술규격	4
- 벨트사양	4
- 환경사양	4
- 각 부분의 명칭	5
3. 사용법	6
4. 전개도 및 부품리스트	8
5. 유지보수	10
6. 품질보증	12

1 시작하기 전에...

아래의 안전 표지는 런닝머신에 부착되어 있습니다.
 제품을 작동하기 전에 아래의 예방책과 정보를 반드시 읽으시기 바랍니다.

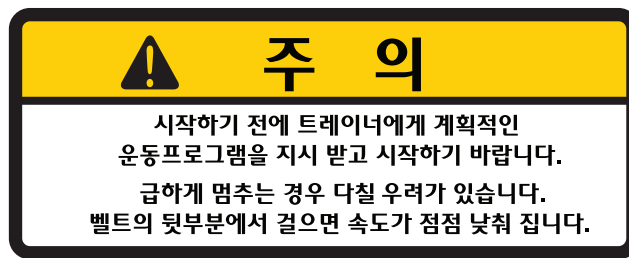

▶ 안전지침

- 본 제품을 소유한 사람은 사용하고자 하는 모든 사람들에게 주의사항과 예방책에 대한 정보를 알려주어야 합니다.
- 반드시 설명서에 준하여 이 제품을 작동시키십시오
- 설치 시 수평을 유지시켜야 하며 후방 여유 공간을 확보하십시오.
- 습기와 먼지가 적은 실내에 설치하여야 합니다.
- 제품이 정확히 조립될 때까지 작동시켜서는 안 됩니다.
- 12세 미만의 아동이나 애완동물이 접근하지 않도록 주의하십시오.
- 몸무게가 180kg 이상인 분은 사용하지 마십시오
- 동시에 두 사람이 타서는 안 됩니다.
- 사용시 적절한 의상과 신발을 착용하십시오.
 제품에 낄 수 있는 헐렁한 의상은 피하시고 반드시 운동화를 착용한 상태에서 사용하십시오.
- 제품 내부나 틈새에 물건이나 음료수 등을 흘려서는 안 됩니다.
- 정기적으로 제품의 모든 부품들을 검사하고 헐거워진 연결부 등은 안전하게 조이십시오.
- 런닝머신 후방에는 2,000mm × 1,000mm의 안전공간이 있어야 합니다.

 위험

- 액체로 런닝머신 표면이 젖지 않도록 하십시오. 청소는 분무기 또는 젖은 헝겊을 사용합니다.
- 런닝머신에 마개가 열려 있는 액체가 들어있는 용기를 가지고 운동하거나 올려놓지 마십시오.
- 위험을 느낄 경우 직접 런닝머신을 수리하려고 하지 마십시오.

 주의

- 어떤 운동프로그램을 시작하기 전에 의사와 상담 후 하십시오.
특히 심장질환, 고혈압, 당뇨병, 만성호흡기질환, 높은 콜레스테롤 수치, 담배 또는 다른 만성질환이나 물리적 장애가 있는 경우, 임산부 등은 의사와 상담 후 사용하십시오.
- 운동 중 현기증, 가슴통증, 메스꺼움이나 다른 이상 징후가 느껴질 경우 즉시 운동을 중지합니다.
계속하기 전에 의사와 상담하십시오.
- 자격을 갖춘 정비사나 정비업체를 통해서 수리작업을 수행하여야 합니다.

 경고

- 사용자가 직접 속도의 상승이나 강하를 조절하여야 합니다.
모터가 없는 제품이기 때문에 비상정지 기능이 없습니다.
모든 사용자는 런닝머신의 메커니즘과 기능을 숙지한 후 사용하여야 합니다.
- 벨트의 이동이 자유롭기 때문에 반드시 런닝머신의 뒤쪽에서 손잡이를 잡고 탑승 또는 하차하여야 합니다.
- 런닝머신은 반드시 단단한 표면에 모든 방향에서 수평이 되도록 설치되어야 합니다.
- 가동되는 모든 부위에서 손을 멀리하여야 합니다.
- 런닝머신의 운동표면에 수건이나 옷이 끼이지 않도록 하십시오, 신발끈은 지면에 닿지 않을 정도로 짧게 묶어야 합니다. 또한 하이힐이나 밑창이 가죽으로 된 신발을 사용하지 마십시오.
- 어른의 감독없이 12세 이하의 어린이가 사용하지 않도록 하십시오.
- 운동을 마치고 난 후에도 런닝벨트는 즉시 정지하지 않을 수 있습니다.
- 런닝머신을 오르내릴 때와 가속 또는 감속 시 반드시 손잡이를 사용하십시오.
- 런닝머신을 정기적으로 검사하고 수리하여 안전한 상태를 유지하십시오.

나중에 참고할 수 있도록 이 설명서를 보관해 두십시오.

2

사양 및 명칭

▶ 기술 규격

본 제품은 벽 콘센트의 전기를 필요로 하지 않습니다. 무동력 제품입니다.

▶ 벨트 사양

-고무계 표면을 가진 이중 사출물

-표준색상 : 검정

-본 제품의 런닝벨트 표면은 일반적인 런닝머신의 벨트 표면과 매우 다릅니다.

벨트의 표면은 이전의 일반적인 런닝머신에서 경험해 보지 못했던 접지력을 제공합니다.

사용할 수록 더 익숙해질 것이며 **신발을 런닝벨트 위에서 끌지 않는 것이 매우 중요합니다.**

▶ 환경 사양

-작동 조건 : 온도 10℃ ~40℃ / 습도 20% ~ 95%

-운송 및 보관 조건 : 온도 -18℃ ~49℃ / 습도 20% ~ 95%

▶ 각 부분의 명칭



① 디스플레이 및 조작반

④ 런닝벨트

⑦ 바퀴

② 손잡이

⑤ 발판

③ 기둥

⑥ 풋

3 사용법

▶ 한 방향 구동방식

본 제품은 무동력 제품으로 본 제품의 런닝벨트는 사용자가 운동속도를 제어하기 수월하도록 디자인되어 있습니다.

또한 사용자의 안전을 위하여 한 쪽 방향으로만 구동이 되도록 설계되어 있습니다.

한 방향 구동 시스템은 사용자에게 안정성을 제공하고 런닝머신의 뒤쪽에서 안전하게 탑승하고 하차하도록 합니다.

본 제품은 반드시 뒤쪽에서만 탑승하거나 하차하여야 합니다.
절대로 본 제품의 앞쪽에서 탑승하거나 발을 올려놓지 않도록 하십시오.



본 제품은 사용자의 발 접촉면을 따라 유선형으로 설계되어 있습니다.

안전을 위하여 완전하게 숙달되기 이전에는 항상 손잡이를 잡고 운동하십시오.

런닝머신에 승차하거나 하차할 때는 반드시 손잡이를 이용하십시오.

● 제품명 SPT1000C, SF3000는 동일 구조의 제품입니다.

▶ 화면



▶ 버튼

- RESET : 모든 표시 값을 초기화합니다.
- SET : 목표 설정 값을 저장 합니다.
- MODE : 버튼을 누르면 TIME, DISTANCE, CALORIE가 순차적으로 깜빡입니다.
- ▲ : 목표 설정 값을 증가시킵니다.
- ▼ : 목표 설정 값을 감소시킵니다.

▶ 표시

- SPEED : 현재의 속도를 표시합니다.(km/h)
- TIME : 운동 시간을 표시합니다.
- DISTANCE : 운동 거리를 표시합니다.
- CALORIE : 운동 칼로리를 표시합니다.
- HEARTRATE : 심박수를 표시합니다. 단, 심박수 측정 벨트(옵션)를 착용해야 합니다.

▶ 블루투스 기능

추가 옵션으로 스마트폰과의 블루투스 데이터 전송을 통한 어플리케이션의 활용으로 자신의 운동기록 데이터를 효과적으로 스마트폰을 통해 관리할 수 있습니다.

(표시: 속도, 시간, 거리, 심박수, 소비 칼로리)

4 전개도 및 부품리스트

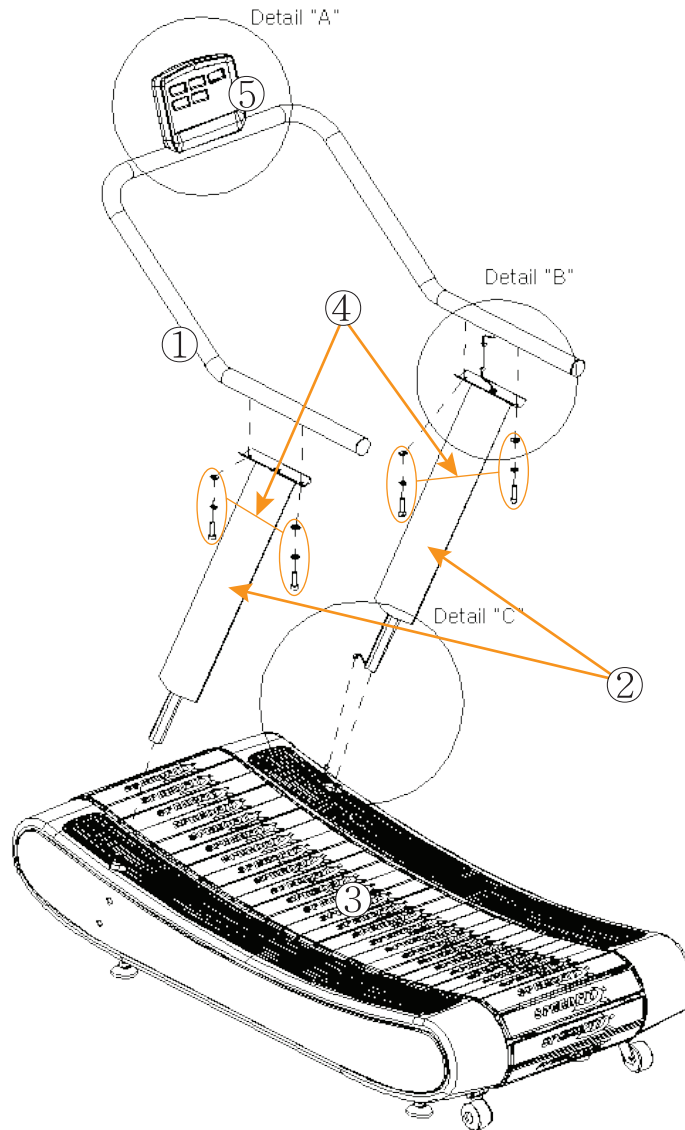

NO	Parts	Q'ty
1	손잡이 프레임	1 ea
2	손잡이 기둥	1 set
3	메인 프레임 Ass'y	1 set
4	손잡이 고정용 벨트 & 와셔	1 set
5	디스플레이 콘솔	1 ea

* 상기 이미지는 전개도이므로 실제 제품과 다를 수 있습니다.
본 제품들은 제품의 성능 향상을 위하여 사전 예고없이 사양이 변경될 수 있습니다.

Detail "A"

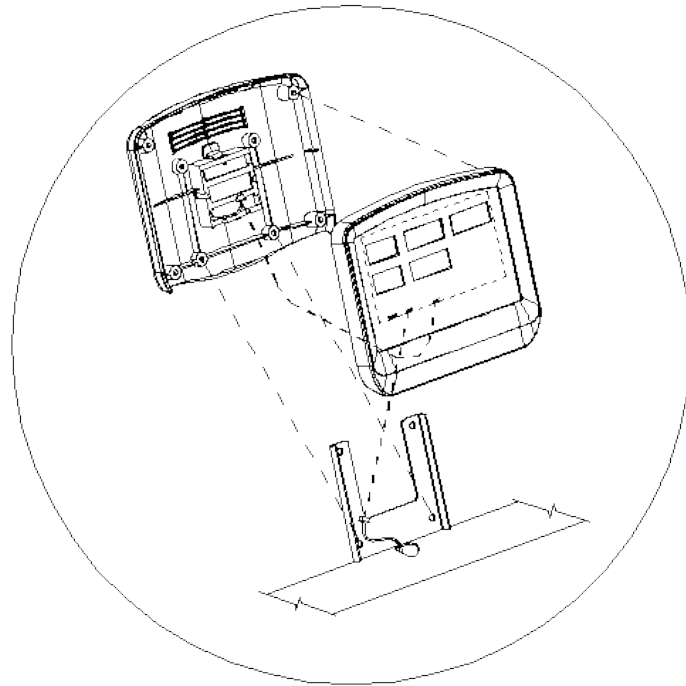

Detail "B"

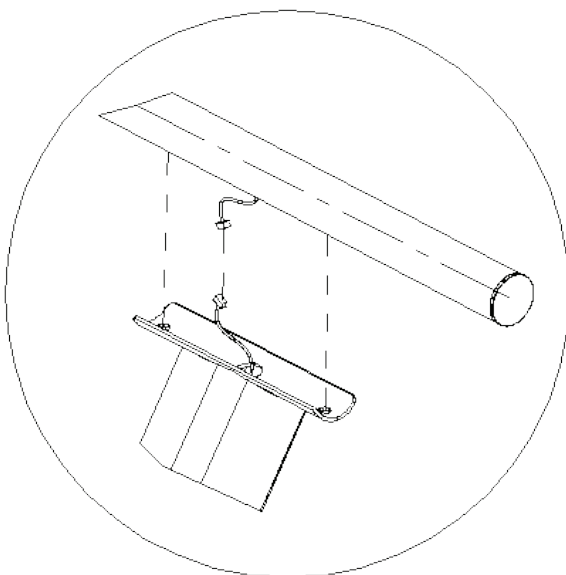

Detail "C"

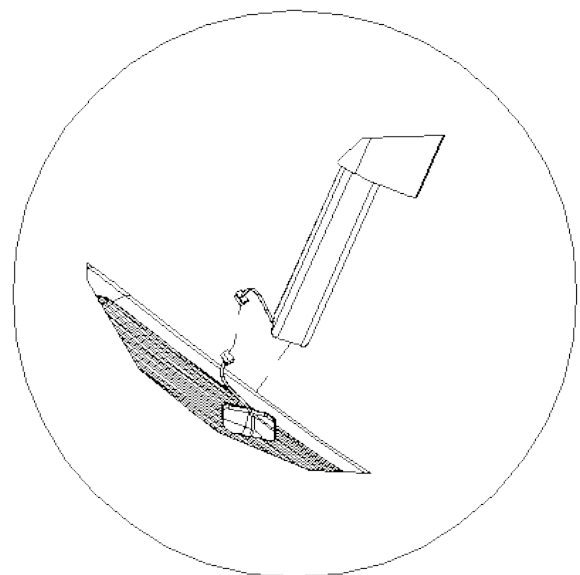

5

유지보수

1. ERROR 발생시 대처 방법

- ◆ 전원이 안 켜짐
 - 콘솔 뒷면의 배터리를 확인하십시오.
- ◆ 기계 밑에서 마찰 소리
 - 본 제품 이외에 제품에 묻은 이물질 또는 방해물이 있는지 확인하십시오.
- ◆ 이유없이 속도가 감소되는 경우
 - 사용자는 메뉴얼이 제시하는 올바른 방법을 이용하여 런닝머신을 사용하는지에 대하여 체크하십시오.
 - 반대로 걷는 행위나 런닝벨트의 정상적인 움직임과 반대되는 행위를 하지 마십시오.
 - 런닝벨트의 훼손상태를 점검한 후 런닝벨트에 이상이 있으면 교체하여 주십시오.

2. 유지보수 방법

- ◆ 관리 및 예방
 - 건조하고 부드러운 천을 이용하여 제품의 겉면을 청소하여 주십시오.
 - 암모니아, 산 종류의 액체를 이용하여 청소하지 마십시오.
 - 제품 밑면의 공간에 제품에 피해가 될 수 있는 방해물, 먼지 등을 진공청소기를 이용하여 청소하여 주십시오.
 - 런닝벨트에 이물질 등을 진공청소기를 이용하여 청소하여 주십시오.
 - 사용하시기 전에 런닝벨트 및 런닝데크에 이물질 등이 묻어있는지 확인하시고 사용하십시오.
 - 런닝벨트가 틀어져 있는지 확인하시고 사용하십시오.

 **알림**

제품 및 사용자의 안전은 사용자의 정기적인 관리가 유지되어야만 보장받을 수 있습니다.
 고장이 난 부품의 경우 수리되거나 교환될 때까지 제품을 사용하지 마십시오.
 아래에 요약된 대로 사용을 함에 있어 부적절하다고 판단되는 유형 또는 무형의 방해물을
 안전하게 제거 또는 변경할 수 있도록 하여 주십시오.

 **알림**

제품의 외부를 청소할 시에는 부드럽고 가벼운 천을 이용하시기 바라며, 직접적으로 제품을 청소하기보다는 천을 이용하여 청소하신 후 진공청소기를 이용하여 청소하여 주시기 바랍니다.

◆ **제품 관리 일정표**

제품의 관리 및 고장 예방을 위해 다음에 따라 행동하십시오.

항목	매주	매월	분기별	연2회
프레임	청소		점검	
디스플레이부	청소	점검		
스위치	청소	점검		
핸들레일	청소			점검
레벨 풋		점검/조정		
런닝 벨트	청소		점검	
일반				
기기 수평	*점검			
볼트/너트				점검

* 수평 표시기를 사용하여 점검합니다.

6

품질보증

● 품질 보증 내용

1. 본 제품의 품질보증기간은 제품 구입 후 1년입니다.
단 품질보증기간 천재지변이나 고객의 과실로 인한 고장은 유상 처리됩니다.
2. 보증기간 내에 다음과 같은 고장이 발생한 경우 무상수리 또는 소비자 피해보상 규정에 따라 보상해 드립니다.
 - 정상적인 마모, 파손에 의한 경우
 - 제조상의 결함일 경우
 - 자연 발생적인 고장이 발생한 경우
3. 본 품질 보증내용은 국내에서만 유효합니다.

● 유상 서비스(무상 보증 제외) 내용

1. 사고 또는 천재지변으로 인하여 발생한 고장
2. 고객이 또는 취급 부주의 또는 잘못된 사용방법으로 인한 고장
3. 당사의 A/S 기사 및 대리점 전문 기사 이외의 사람이 수리 또는 개조를 실시하여 발생한 고장
4. 증여 받거나 또는 중고로 구입한 제품에서 발생한 고장
5. 소비자가 분실한 각종 부품들에 대한 요청이 있는 경우
6. 가정용 제품을 상업용으로 사용하여 발생한 고장
7. 무상 보증 기간내인 경우라도 수명을 다한 부품(소모성부품)의 교체가 필요한 경우

● 서비스 센터

서비스 센터

(주)디랙스에서는 제품, 판매, 사후 서비스 등 회사 전반에 걸친 고객의 고충사항, 제안 및 건의 내용을 적극 수렴하고 있습니다. 제품 사용 중 고장 발생이나 기타 의문 사항이 있으시면 본사 홈페이지 또는 아래 연락처로 문의하시기 바랍니다.

본사 고객 상담실

TEL : 031 - 459 - 8530

FAX : 031 - 459 - 8531

Home page : www.draxfit.com

E-mail : drax@draxfit.com

- 본 제품들은 제품의 성능 향상을 위하여 사전 예고없이 사양이 변경될 수 있습니다.

제 품 명	
제 품 번 호	
고객사항	□□□-□□□
성명	전화

구입일자	
보증기간	
판 매 점	
전화	



당신의 건강한 삶과 행복을 위해 디자인합니다

We design for your healthy living and happiness

DRAX



주식회사 디랙스

14086 경기도 안양시 만안구 전파로 62번길 26

Tel : 031-459-8530 Fax : 031-459-8531

E-mail : drax@draxfit.com www.draxfit.com/www.drax.co.kr